

SFM SFB
SFN SFK

ХОЛОДИЛЬНЫЕ МОНОБЛОКИ ДЛЯ
КОММЕРЧЕСКОГО ИСПОЛЬЗОВАНИЯ

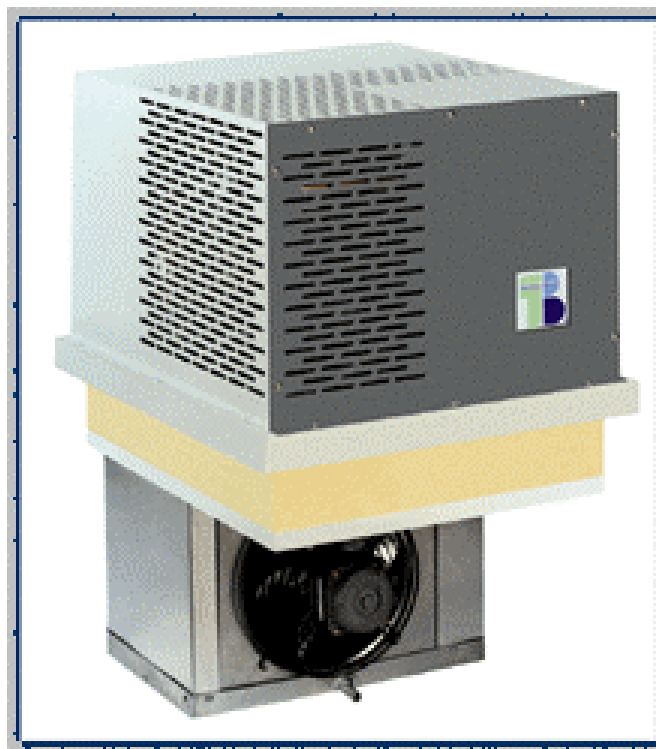

для малых и средних
холодильных камер

Общая характеристика серии SF

1. Электронная панель управления.
2. Освещение камеры для всех агрегатов.
3. Кабель для соединения микро-выключателя двери, функции которого можно запрограммировать через электронную панель управления.
4. Кабель для подключения обогрева двери у низкотемпературных агрегатов.
5. Все агрегаты поставляются с прессостатами низкого давления, уже откалиброванными на заводе; агрегаты с трехфазным напряжением оснащены прессостатом высокого давления, также откалиброванными на заводе.
6. Панель дистанционного управления: поставляется уже присоединенная к агрегату кабелем длиной 2,5 м (изменяется по запросу до 10 м).
7. Трубопровод слива конденсата и талой воды во время оттайки.
8. Обогреватель слива талой воды при оттайке для всех средне- и низко-температурных агрегатов.
9. Агрегаты монтируются в виде заглушки в потолочном отверстии камеры.
10. Температуру окружающей среды рекомендуют не ниже 0°C. В случае установки на открытом воздухе, необходимо предохранять агрегат от непогоды.

Дополнительная поставка

- а Другое напряжение.
- б Конденсатор водяного охлаждения: агрегаты, им оснащенные, поставляются с уже отрегулированным прессостатом высокого давления (также и однофазные агрегаты), с клапаном контроля конденсации и вентилятором охлаждения компрессора.
- в Панель дистанционного управления: если расстояние от панели д/у до агрегата больше 10 м, то поставляется специальная панель д/у с блоком усиления.
- г Монитор напряжения.
- д Прессостат высокого давления (только для агрегатов с однофазным напряжением, там где он не входит в стандартную комплектацию).
- ж Прессостат вентилятора (-ов) конденсатора.
- з Электрообогреватель панели управления.
- и Электрообогреватель картера компрессора.

Хладагент

В качестве хладагента в моноблоках серий SFM и SFB используется R-22.

В качестве хладагента в моноблоках серии SFN и SFK используется R-404a.

Норма зарядки хладагентом указана в таблицах технических данных.

-5°C...+5°C	SFM 030	SFM 050	SFM 060	SFM 075	SFM 100	SFM 122	SFM 120	SFM 150	SFM 200
номер формы	1	1	1	1	2	2	2	3	3
масса нетто, кг	47	48	48	52	73	73	73	88	90
масса брутто, кг	73	74	74	78	108	108	108	128	130
упаковка, см	59×64××93	59×64××93	59×64××93	59×64××93	64×8×9××98	64×8×9××98	64×8×9××98	72×89××115	72×89××115
напряжение	220/1/50	220/1/50	220/1/50	220/1/50	220/1/50	220/1/50	380/3/50	380/3/50	380/3/50
макс. энергопотр. кВт	0,59	0,75	0,76	1,07	1,25	1,49	1,46	1,8	2,39
хладагент R-22, кг	0,68	0,68	0,68	0,65	0,85	0,87	0,78	1,6	1,6

компрессор

фирма	Aspera	Aspera	Aspera	Aspera	Aspera	Aspera	Aspera	Maneurop	Maneurop
модель	E6210E	E7213F	E7215F	T7220F	J7225F	J7231F	J7231P	MT22JC4	MT28JE4
тип	гермет.	гермет.	гермет.	гермет.	гермет.	гермет.	гермет.	гермет.	гермет.
мощность, ЛС	0,3	0,5	0,6	0,75	1,0	1,2	1,2	1,5	2

конденсатор

шаг ребер, мм	3,2	3,2	3,2	3,2	3,2	3,2	3,2	3,2	3,2
поверхность, м ²	4,9	4,9	4,9	4,9	8,9	8,9	8,9	15	15
вентиляторы	1	1	1	1	2	2	2	1	1
мощность, Вт	73	73	73	73	73	73	73	67	67
диаметр, мм	254	254	254	254	254	254	254	300	300
производит., м ³ /ч	1100	1100	1100	1100	2160	2160	2160	1600	1600

воздухоохладитель

тип оттайки	газом	газом	газом	газом	газом	газом	газом	газом	газом
шаг ребер, мм	4,2	4,2	4,2	4,2	4,2	4,2	4,2	4,2	4,2
поверхность, м ²	3,9	3,9	3,9	3,9	7,8	7,8	7,8	12,6	12,6
ΔΔТ, °С	7,9	9,7	10,2	10,4	9,2	10,0	10,0	7,8	9,4
вентиляторы	1	1	1	1	2	2	2	1	1
мощность, Вт	31	31	31	31	31	31	31	90	90
диаметр, мм	200	200	200	200	200	200	200	315	315
производит., м ³ /ч	535	535	535	535	1070	1070	1070	1830	1830
длина струи, м	5	5	5	5	5	5	5	8	8

внешний силовой	3 × 1,5	3 × 1,5	3 × 2,5	3 × 2,5	3 × 2,5	3 × 2,5	5 × 1,5	5 × 1,5	5 × 2,5
освещение камеры	3 × 1,0	3 × 1,0	3 × 1,0	3 × 1,0	3 × 1,0	3 × 1,0	3 × 1,0	3 × 1,0	3 × 1,0
микрореле двери	2 × 1,0	2 × 1,0	2 × 1,0	2 × 1,0	2 × 1,0	2 × 1,0	2 × 1,0	2 × 1,0	2 × 1,0
панель дист. управл.	2 × 1,0	2 × 1,0	2 × 1,0	2 × 1,0	2 × 1,0	2 × 1,0	2 × 1,0	2 × 1,0	2 × 1,0

Таблица выбора

Т камеры	Т внешняя	Q		Q		Q		Q		Q		Q		Q		Q		Q	
		Вт	V м ³	Вт	V м ³	Вт	V м ³	Вт	V м ³	Вт	V м ³	Вт	V м ³	Вт	V м ³	Вт	V м ³	Вт	V м ³
-5°C	20°C	775	7,4	985	10,1	1010	10,2	1300	13,1	1910	17,9	2105	19,9	2105	19,9	3140	42,2	3895	55,3
	32°C	625	5,0	830	7,1	850	8,2	990	8,7	1505	12,6	1755	16,4	1755	16,4	2575	32,8	3280	43,8
	43°C	510	3,1	690	4,8	700	4,8	825	6,2	1305	9,5	1430	13,6	1430	13,6	2135	20,9	2815	32,1
0°C	20°C	930	10,6	1185	13,1	1260	15,2	1465	18,1	2225	23,8	2500	26,1	2500	26,1	3805	58,6	4375	72,3
	32°C	790	7,3	1045	10,0	1075	11,3	1215	13,8	1895	18,2	2215	23,0	2215	23,0	3040	45,4	3880	62,0
	43°C	655	4,0	880	5,9	890	6,9	980	8,2	1585	13,0	1845	17,9	1845	17,9	2660	30,0	3325	39,9
+5°C	20°C	1190	14,7	1360	17,0	1395	18,2	1675	24,0	2550	30,8	2845	33,2	2845	33,2	4280	75,7	5085	91,3
	32°C	1030	12,3	1145	14,1	1330	16,9	1435	18,2	2215	25,1	2465	29,2	2465	29,2	3555	63,1	4455	82,3
	43°C	880	7,6	990	8,1	1020	9,0	1225	11,6	1925	18,8	2235	23,8	2235	23,8	3225	43,2	3895	53,1

Оттайка батареи воздухоохладителя производится горячим хладагентом от компрессора.

Холодопроизводительность Q указана в Ваттах (1,163 Вт = 1 кКал/час).

Рекомендуемый максимальный объем камеры V указан в куб.метрах.

-18°C...-22°C	SFB 170	SFB 201	SFB 202	SFB 300	SFB 400
номер формы	1	2	2	3	3
масса нетто, кг	59	81	83	97	104
масса брутто, кг	85	116	118	137	144
упаковка, см	59 × 64 × ×93	64 × 89 × ×98	64 × 89 × ×98	72 × 89 × ×115	72 × 89 × ×115
напряжение	220/1/50	380/3/50	380/3/50	380/3/50	380/3/50
макс.энергопотр. кВт	0,99	1,84	2,6	2,79	3,62
хладагент R-22, кг	0,6	0,85	0,8	1,6	1,6

компрессор

фирма	Aspera	Maneurop	Maneurop	Maneurop	Maneurop
модель	J2190E	MT28JE4	MT40JH4	MT50HK4	MT64HM4
тип	герметичный	герметичный	герметичный	герметичный	герметичный
мощность, ЛС	1,7	2	2	3	4

конденсатор

шаг ребер, мм	3,2	3,2	3,2	3,2	3,2
поверхность, м ²	4,9	8,9	8,9	15	15
вентиляторы	1	2	2	1	1
мощность, Вт	73	73	73	67	67
диаметр, мм	254	254	254	300	300
производит., м ³ /ч	1100	2160	2160	1600	1600

воздухоохладитель

тип оттайки	газом	газом	газом	газом	газом
шаг ребер, мм	4,2	4,2	4,2	4,2	4,2
поверхность, м ²	3,9	7,8	7,8	12,6	12,6
ΔΔТ, °С	7,7	6,5	7,3	4,8	5,6
вентиляторы	1	2	2	1	1
мощность, Вт	31	31	31	90	90
диаметр, мм	200	200	200	315	315
производит., м ³ /ч	535	1070	1070	1830	1830
длина струи, м	5	5	5	8	8

электро кабели

внешний силовой	3 × 2,5	5 × 2,5	5 × 2,5	5 × 4,0	5 × 4,0
освещение камеры	3 × 1,0	3 × 1,0	3 × 1,0	3 × 1,0	3 × 1,0
микрореле двери	2 × 1,0	2 × 1,0	2 × 1,0	2 × 1,0	2 × 1,0
панель дист.управл.	2 × 1,0	2 × 1,0	2 × 1,0	2 × 1,0	2 × 1,0
обогрев двери	3 × 1,0	3 × 1,0	3 × 1,0	3 × 1,0	3 × 1,0

Таблица выбора

Т камеры	Т внешняя	Q Вт	V м ³	Q Вт	V м ³	Q Вт	V м ³	Q Вт	V м ³	Q Вт	V м ³
-18°C	20°C	990	8,4	2090	23,1	2650	34,2	3280	45,0	3745	54,0
	32°C	820	6,0	1780	15,3	2165	22,1	2570	31,2	2705	38,9
	43°C	595	3,3	1495	11,4	1705	16,6	1925	21,6	2105	28,6
-22°C	20°C	825	6,1	1770	17,3	2235	27,4	2640	32,0	3070	42,4
	32°C	605	3,6	1470	12,9	1735	16,7	2025	19,4	2295	30,9
	43°C			1160	8,0	1435	11,9	1490	16,5	1655	21,6

Оттайка батареи воздухоохладителя производится горячим хладагентом от компрессора.

Холодопроизводительность Q указана в Ваттах (1,163 Вт = 1 кКал/час).

Рекомендуемый максимальный объем камеры V указан в куб.метрах.

-5°C...+5°C	SFN 030	SFN 050	SFN 060	SFN 075	SFN 100	SFN 122	SFN 120	SFN 150	SFN 200
номер формы	1	1	1	1	2	2	2	3	3
масса нетто, кг	47	48	48	52	73	73	73	88	90
масса брутто, кг	73	74	74	78	108	108	108	128	130
упаковка, см	59×64××93	59×64××93	59×64××93	59×64××93	64×89××98	64×89××98	64×89××98	72×89××115	72×89××115
напряжение	220/1/50	220/1/50	220/1/50	220/1/50	220/1/50	220/1/50	380/3/50	380/3/50	380/3/50
макс. энергопотр. кВт	0,68	0,78	0,94	1,11	1,34	1,59	1,59	2,11	2,55
хладагент R-404а, кг компрессор	0,68	0,68	0,68	0,65	0,85	0,78	0,78	1,6	1,6
фирма	Aspera	Aspera	Electrolux	Aspera	Aspera	Aspera	Unite Herm.	Maneurop	Maneurop
модель	E6210GK	E9213GK	MP14TB	T6220GK	J9226GK	J9232GK	TAJ4517Z	MTZ22JC	MTZ28JE
тип	гермет.	гермет.	гермет.	гермет.	гермет.	гермет.	гермет.	гермет.	гермет.
мощность, ЛС конденсатор	0,3	0,5	0,6	0,75	1,0	1,2	1,2	1,5	2
шаг ребер, мм	3,2	3,2	3,2	3,2	3,2	3,2	3,2	3,2	3,2
поверхность, м ²	4,9	4,9	4,9	4,9	8,9	8,9	8,9	15	15
вентиляторы	1	1	1	1	2	2	2	1	1
мощность, Вт	73	73	73	73	73	73	73	67	67
диаметр, мм	254	254	254	254	254	254	254	300	300
производит., м ³ /ч воздухоохладитель	1100	1100	1100	1100	2160	2160	2160	1600	1600
тип оттайки	газом	газом	газом	газом	газом	газом	газом	газом	газом
шаг ребер, мм	4,2	4,2	4,2	4,2	4,2	4,2	4,2	4,2	4,2
поверхность, м ²	3,9	3,9	3,9	3,9	7,8	7,8	7,8	12,6	12,6
ΔТ, °С	7,9	9,7	10,2	10,5	9,2	10,0	10,0	7,8	9,4
вентиляторы	1	1	1	1	2	2	2	1	1
мощность, Вт	31	31	31	31	31	31	31	90	90
диаметр, мм	200	200	200	200	200	200	200	315	315
производит., м ³ /ч	535	535	535	535	1070	1070	1070	1830	1830
длина струи, м электро кабели	5	5	5	5	5	5	5	8	8
внешний силовой	3 ×× 1,5	3 ×× 1,5	3 ×× 1,5	3 ×× 2,5	3 ×× 2,5	3 ×× 2,5	5 ×× 1,5	5 ×× 1,5	5 ×× 2,5
освещение камеры	3 ×× 1,0	3 ×× 1,0	3 ×× 1,0	3 ×× 1,0	3 ×× 1,0	3 ×× 1,0	3 ×× 1,0	3 ×× 1,0	3 ×× 1,0
микроконтакт двери	2 ×× 1,0	2 ×× 1,0	2 ×× 1,0	2 ×× 1,0	2 ×× 1,0	2 ×× 1,0	2 ×× 1,0	2 ×× 1,0	2 ×× 1,0
панель дист.управл.	2 ×× 1,0	2 ×× 1,0	2 ×× 1,0	2 ×× 1,0	2 ×× 1,0	2 ×× 1,0	2 ×× 1,0	2 ×× 1,0	2 ×× 1,0

Таблица выбора

Т камеры	Т внешняя	Q		Q		Q		Q		Q		Q		Q		Q		Q	
		Вт	V м ³	Вт	V м ³	Вт	V м ³	Вт	V м ³	Вт	V м ³	Вт	V м ³	Вт	V м ³	Вт	V м ³	Вт	V м ³
-5°C	20°C	685	6,5	960	9,9	1065	10,7	1335	13,5	1680	15,8	2005	19,0	2005	19,0	2870	38,6	3615	48,6
	32°C	505	4,0	670	5,8	800	7,8	1000	8,8	1260	10,5	1505	14,0	1505	14,0	2155	27,5	2715	34,6
	43°C	370	2,2	480	3,3	625	4,3	785	5,9	970	7,1	1190	11,3	1190	11,3	1630	15,9	2050	20,0
0°C	20°C	830	9,4	1105	12,2	1290	15,5	1620	20,0	2040	21,8	2435	25,4	2435	25,4	3485	53,7	4390	67,6
	32°C	625	5,8	830	7,9	985	10,4	1240	14,1	1555	14,9	1860	19,3	1860	19,3	2660	39,7	3350	50,1
	43°C	465	2,8	615	4,1	775	6,0	975	8,2	1205	9,9	1470	14,2	1470	14,2	2025	22,8	2550	28,7
+5°C	20°C	1005	12,4	1340	16,7	1565	20,5	1965	28,1	2560	30,9	3055	35,6	3055	35,6	4375	77,3	5505	97,3
	32°C	770	9,2	1025	12,6	1215	15,5	1520	19,3	1990	22,5	2375	28,1	2375	28,1	3400	60,3	4280	75,9
	43°C	580	5,0	765	6,3	960	8,5	1205	11,4	1490	14,5	1810	19,3	1810	19,3	2500	33,5	3150	42,2

Оттайка батареи воздухоохладителя производится горячим хладагентом от компрессора.

Холодопроизводительность Q указана в Ваттах (1,163 Вт = 1 кКал/час).

Рекомендуемый максимальный объем камеры V указан в куб.метрах.

-18°C...-25°C	SFK 100	SFK 120	SFK 170	SFK 201	SFK 202	SFK 203	SFK 300	SFK 400
номер формы	1	1	1	2	2	2	3	3
масса нетто, кг	53	60	60	79	81	81	101	102
масса брутто, кг	79	86	86	114	116	116	141	142
упаковка, см	59×64××93	59×64××93	59×64××93	64×89××98×	64×89××98×	64×89××98×	72×89××115	72×89××115
напряжение	220/1/50	220/1/50	220/1/50	220/1/50	380/3/50	380/3/50	380/3/50	380/3/50
макс.энергопотр. кВт	0,87	0,99	1,39	1,49	1,91	2,61	2,18	3,63
хладагент R-404a, кг компрессор	0,6	0,75	0,55	0,85	1,0	1,0	1,75	1,75

фирма	Aspera	Aspera	Aspera	Aspera	Maneurop	Maneurop	Unite Her	Maneurop
модель	T2178GK	J2192GK	J2212GK	J2212GK	LTE22JE4	LTE28JH4	TFH2511Z	LTE40HL4
тип	гермет.	гермет.	гермет.	гермет.	гермет.	гермет.	гермет.	гермет.
мощность, ЛС конденсатор	1,0	1,2	1,7	2	2	2	3	4

шаг ребер, мм	3,2	3,2	3,2	3,2	3,2	3,2	3,2	3,2
поверхность, м ²	4,9	4,9	4,9	8,9	8,9	8,9	15	15
вентиляторы	1	1	1	2	2	2	1	1
мощность, Вт	73	73	73	73	73	73	67	67
диаметр, мм	254	254	254	254	254	254	300	300
производит., м ³ /ч воздухоохладитель	1100	1100	1100	2160	2160	2160	1600	1600

тип оттайки	газом	газом	газом	газом	газом	газом	газом	газом
шаг ребер, мм	4,2	4,2	4,2	4,2	4,2	4,2	4,2	4,2
поверхность, м ²	3,9	3,9	3,9	7,8	7,8	7,8	12,6	12,6
ΔΔT, °C	6,5	6,9	7,8	5,3	6,7	8,3	6,0	6,4
вентиляторы	1	1	1	2	2	2	1	1
мощность, Вт	31	31	31	31	31	31	90	90
диаметр, мм	200	200	200	200	200	200	315	315
производит., м ³ /ч	535	535	535	1070	1070	1070	1830	1830
длина струи, м электро кабели	5	5	5	5	5	5	8	8

внешний силовой	3 ×× 1,5	3 ×× 2,5	3 ×× 2,5	3 ×× 2,5	5 ×× 1,5	5 ×× 1,5	5 ×× 1,5	5 ×× 2,5
освещение камеры	3 ×× 1,0	3 ×× 1,0	3 ×× 1,0	3 ×× 1,0	3 ×× 1,0	3 ×× 1,0	3 ×× 1,0	3 ×× 1,0
микрoкoнтaкт дeрeи	2 ×× 1,0	2 ×× 1,0	2 ×× 1,0	2 ×× 1,0	2 ×× 1,0	2 ×× 1,0	2 ×× 1,0	2 ×× 1,0
панель дист.управл.	2 ×× 1,0	2 ×× 1,0	2 ×× 1,0	2 ×× 1,0	2 ×× 1,0	2 ×× 1,0	2 ×× 1,0	2 ×× 1,0
обогрев двери	3 ×× 1,0	3 ×× 1,0	3 ×× 1,0	3 ×× 1,0	3 ×× 1,0	3 ×× 1,0	3 ×× 1,0	3 ×× 1,0

Таблица выбора

Т камеры	Т внешняя 20°C	Q		Q		Q		Q		Q		Q		Q		Q	
		Вт	V м ³	Вт	V м ³	Вт	V м ³	Вт	V м ³	Вт	V м ³	Вт	V м ³	Вт	V м ³	Вт	V м ³
-18°C	32°C	835	8,0	1005	9,9	1150	12,5	1400	16,4	1870	23,1	2650	35,3	2835	37,7	3560	62,6
	43°C	590	4,2	710	5,8	815	7,1	1015	10,0	1365	13,7	1990	21,4	2215	23,9	2635	36,4
		430	2,7	515	4,0	620	5,5	755	7,1	920	9,1	1500	16,0	1615	17,2	2055	28,8
-22°C	20°C	680	6,2	815	7,9	935	10,2	1110	11,7	1540	17,7	2180	26,8	2400	29,5	3000	50,0
	32°C	460	2,8	555	3,9	635	4,7	800	7,0	1090	9,8	1590	15,6	1785	17,4	2080	27,2
	43°C	325	1,6	390	2,6	470	3,5	575	4,8	700	6,3	1175	11,1	1265	12,1	1605	20,5
-25°C	20°C	585	4,7	700	6,3	805	7,8	1000	10,4	1340	14,9	1890	21,4	2085	23,7	2595	41,1
	32°C	385	2,1	460	2,8	525	3,6	675	5,4	920	7,9	1350	12,3	1525	14,0	1745	21,6
	43°C	265	1,3	315	1,8	380	2,6	475	3,4	565	4,6	980	8,6	1055	9,3	1340	16,5

Оттайка батареи воздухоохладителя производится горячим хладагентом от компрессора.

Холодопроизводительность Q указана в Ваттах (1,163 Вт = 1 кКал/час).

Рекомендуемый максимальный объем камеры V указан в куб.метрах.

РАЗМЕРЫ и МОНТАЖ серии SF

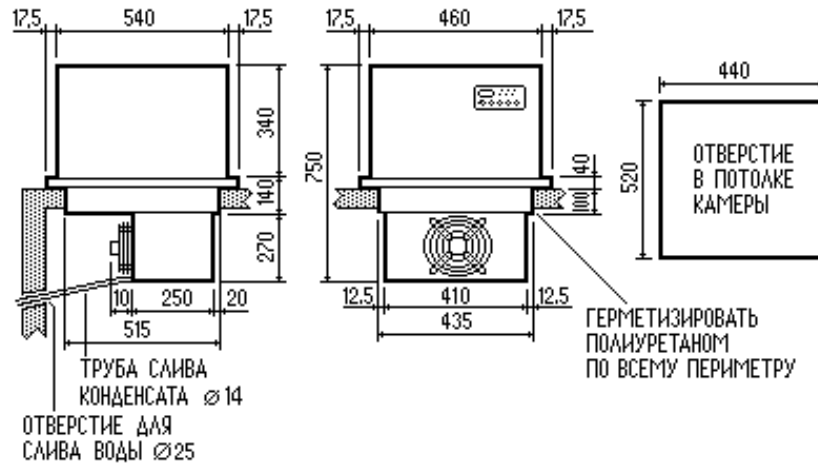

Форма 1

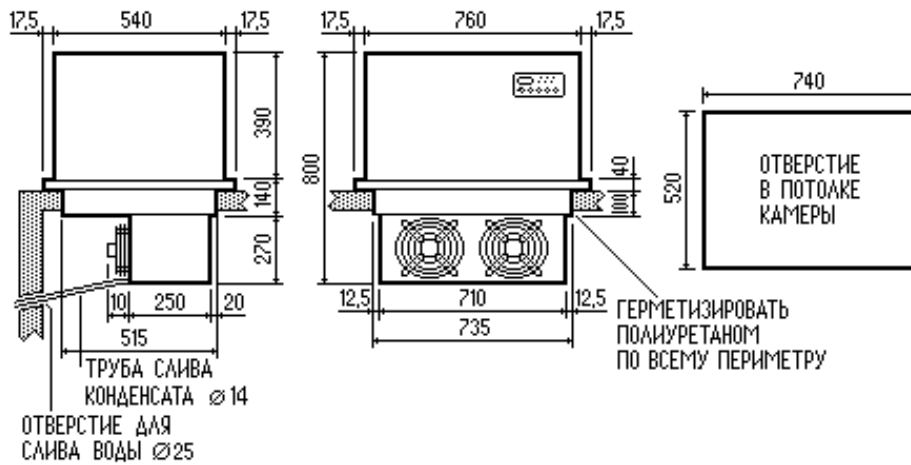

Форма 2

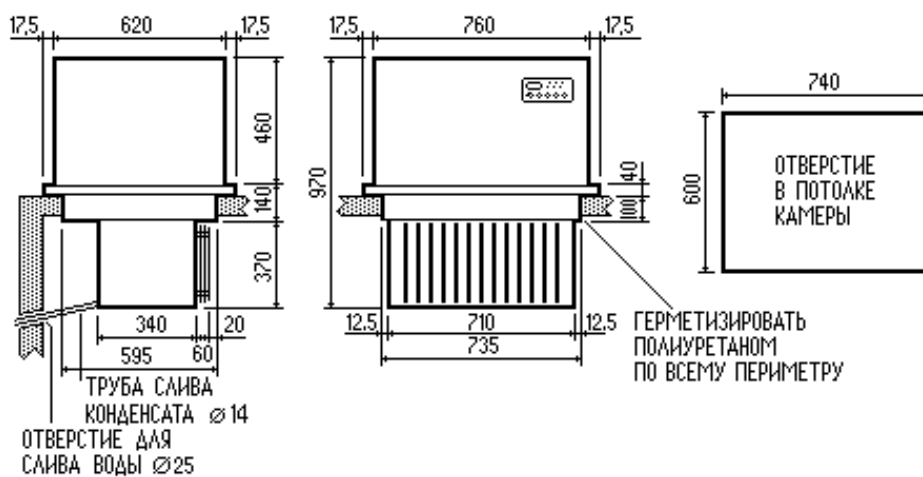

Форма 3